

CALANDRAS ALTA PRODUCCIÓN

PLANCHADORAS - SECADORAS CON PLEGADOR LONGITUDINAL / TRANSVERSAL CON APILADOR

Características

CTP-260-330/100

- Murales con entrada y salida de la ropa por la parte delantera (opcional parte posterior).
- Medidas del rodillo: 2.600 y 3.300 mm de longitud y 1.000 mm de diámetro.
- Mueble exterior en acero lacado.
- **Una o dos vías de trabajo:** una vía para sábanas o dos vías para mantelería y pequeñas prendas.
- **Plegado longitudinal** (1 o 2 pliegues) y **plegado transversal** (hasta 3 pliegues).
- Funcionamiento plegado por fotocélulas y aire comprimido.
- Dos tipos de apilador de prendas lateral incorporado con posibilidad de programar el número de prendas apiladas, puede situarse en cualquiera de los dos lados de la máquina.
- Rodillo de acero pulido provisto de barra salva-dedos.
- Certificación CE y de gas.
- Variador de frecuencia.
- Bandas de introducción y planchado en Nomex.
- Control de pantalla táctil que permite la creación de programas con control de velocidad (entre 3 y 18 metros/min), temperatura y parámetros de plegado.
- Alta capacidad de producción dependiendo de la humedad residual de la ropa, hasta 290 kg/hora directamente de una lavadora de alta velocidad.
- Potente sistema de extracción de vahos.
- Calefacción eléctrica, gas o vapor.
 - **NUEVO** modelo gas con quemador radiante estándar. **25% de ahorro en consumo gas y 25% más de producción.**



Emisiones CO₂/huella de carbono



eficiencia energética



Touch technology



Microprocesador



Variador: mejora el rendimiento



Cilindro cromado



Fácil mantenimiento



Secado



Planchado



Pliegue longitudinal



Pliegue transversal



Apilado

Opciones

- Introdutor automático de una vía con pinzas y bandas de introducción aspirantes.
- Recogedor de servilletas de 2 y 4 vías + By-Pass.
- Mesa con bandas de introducción aspirante.
- By pass parcial, que permite utilizar programas distintos en cada una de las dos vías de trabajo.
- Sistema de rechazo de ropa incorporado.
- Doble presión de aire en pliegues longitudinales para prendas de mayor espesor.
- Apilador estándar- 1 o 2 vías.
- Apilador compacto (roll-off)- para modelos de 1 vía.
- Voltaje especial.

DATOS TÉCNICOS	UNIT.	CTP-260/100	CTP-330/100
DATOS GENERALES			
Producción teórica (45%) humedad	Kg/h	190-230	250-290
Ø Rodillo	mm	1.000	1.000
Ancho útil	mm	2.600	3.300
Altura suelo-bandas introducción	mm	1.110	1.110
Velocidad de trabajo	mt/min	4-18	4-18
Tipo de Control	-	Touch	Touch
Programas	Nº	20	20
Apilador lateral	Nº	Sí	Sí
PLEGADO			
1 vía- Pliegue longitudinal	Nº	1-2	1-2
1 vía- Pliegue transversal	Nº	1-2-3	1-2-3
2 vías- Pliegue longitudinal	Nº	1-2	1-2
2 vías- Pliegue transversal	Nº	1-2	1-2
POTENCIA			
Potencia Calentamiento (Modelo eléctrico)	kW	90	90
Potencia total eléctrica (Modelo eléctrico)	kW	94	94
Potencia Calentamiento (Modelo gas)	kW	120	156
Potencia total eléctrica (Modelo gas)	kW	4	4
Potencia Calentamiento (Modelo Vapor)	kW	120	150
Potencia total eléctrica (Modelo Vapor)	kW	4	4
CONEXIONES			
Ø Entrada gas	BSP	1"	1"
Ø Entrada vapor	BSP	1-1/4"	1-1/4"
Ø Condensación (Modelo Vapor)	BSP	1"	1"
Ø Entrada aire	mm	12	12
DIMENSIONES / DIMENSIONES CON EMBALAJE			
Ancho / Ancho	mm	3.718 / 3.800	4.418 / 4.500
Profundo / Profundo	mm	2.289 / 2.380	2.289 / 2.380
Alto / Alto	mm	2.279 / 2.529	2.279 / 2.529
Peso / Peso	Kg	3.960 / 4.410	4.460 / 5.110
Volumen	m3	19,40 / 22,87	23,05 / 27,09
OTROS			
Nº Salida de vahos	Nº	2	2
Ø Salida de vahos	mm	120	120
Caudal de aire aspiración	m3/h	2 x 1.000	2 x 1.000
Consumo aire (6,5 Bar)	Nl/h	21.000	21.000
Nivel Sonoro	dB	70	70

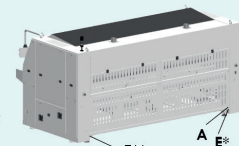
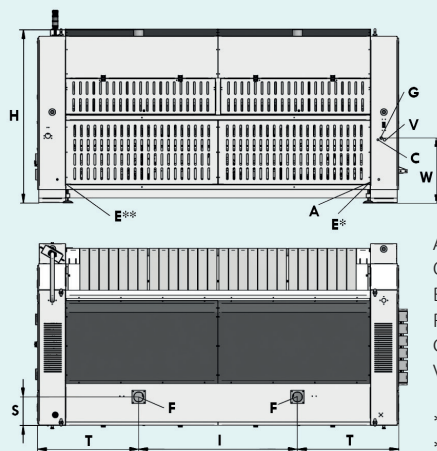
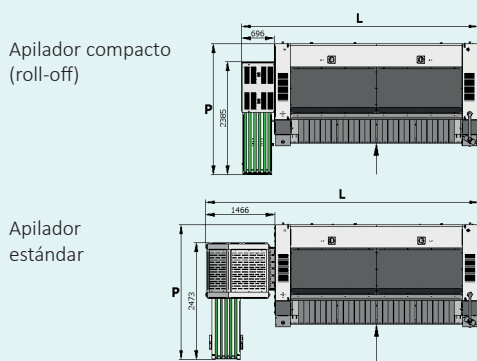

- A. Entrada aire comprimido
- C. Descarga de la condensación (cal. vapor)
- E. Conexión eléctrica
- F. Conexión descarga vahos
- G. Entrada de gas (calefacción gas)
- V. Entrada vapor (calefacción vapor)

- * Salida derecha de la ropa
- ** Salida izquierda de la ropa

	Apilador compacto		Apilador estándar	
	L	P	L	P
CTP-260/100	4.309	2.856	5.070	2.945
CTP-330/100	5.009	2.856	5.770	2.945

	H	I	T	S	A	C	E	F	G	V	W
CTP-260/100	2.247	1.196	1.208	345	Ø 12	1"	5G4	Ø 120	1"	1-1/4"	800
CTP-330/100	2.247	1.896	1.208	345	Ø 12	1"	5G4	Ø 120	1"	1-1/4"	800

